

Specifiche e grafico operativo DX300 con braccio posizionario

■ Dimensioni di trasporto

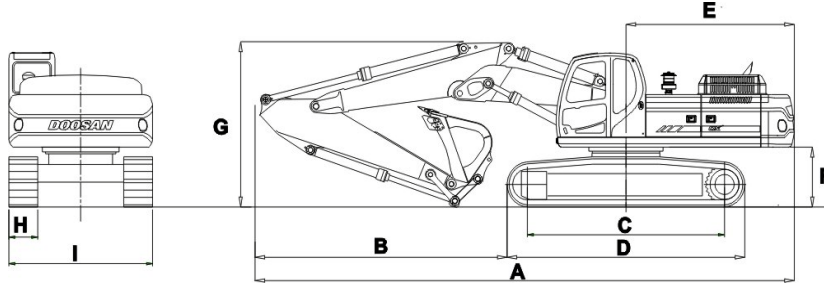

Dimensioni (mm.)	Avambr.(mt.)	
	2,50	3,10
A Lunghezza totale di spedizione	10795	10630
B Sbalzo anteriore	5064	4965
C Passo	4010	4010
D Lunghezza totale carro	4930	4930
E Raggio d' ingombro	3200	3200
F Luce libera alla torretta girevole	1175	1175
G Altezza max. del braccio per trasporto	3320	3270
H Suole	600	600
I Larghezza carro	2990	2990

Specifiche generali

Peso operativo	30.800kg
----------------	----------

Dimensioni cilindro posizionario

Cilindro posizionario	D.170 x 1350 x 2010 ST.100
-----------------------	----------------------------

Benne

	PCSA	CECE
Gamma capacità (m³)	0,64 - 1,75	0,55 - 1,50

Forza di scavo

Avambraccio (mt.)	2,50	3,10
Forza di strappo* (ton)	20,4	20,4
Forza di penetrazione* (ton)	16,8	13,8

*con sovrappressione

Manovrabilità

Pressione specifica al suolo (suole 600 mm.)	0,64 kgf/cm²
Velocità di marcia (alta/bassa)	5,1 / 3,0 km/h
Pendenza massima superabile	35° (70%)
Luce libera	500 mm

Distanze operative

Lunghezza avambraccio (mt.)	2,50	3,10
A Altezza max. di scavo (mm.)	11914	12461
B Profondità max. di scavo (mm.)	6146	6748
C Distanza max. di scavo (mm.)	10222	10814
D Distanza max. di scavo al suolo (mm.)	10017	10620
E Profondità max. di scavo con fondo livellato per 2,5m	5991	6645
F Altezza max di carico (mm)	8683	9283

■ Diagramma di scavo

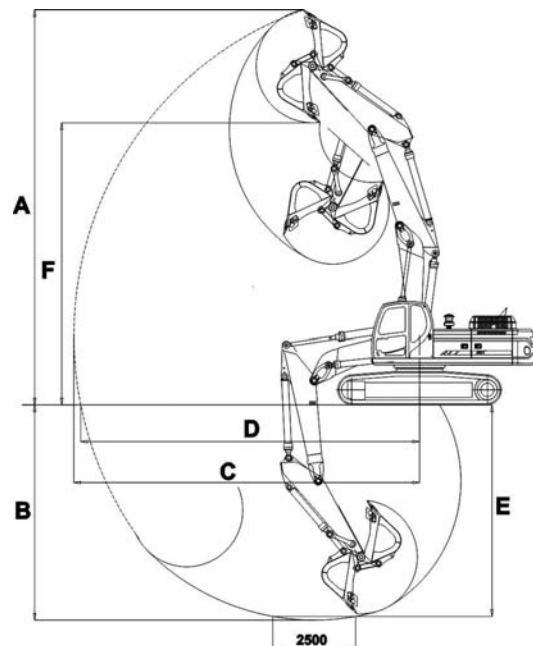

Doosan Infracore Europe S.A.
Rue Achille Degrace, 1
7080 Frameries, Belgium
Tel.: +32 65 61 32 30
Fax: +32 65 61 73 38

CMO TRADING S.p.A.
IMPORTATORE ESCLUSIVO PER L'ITALIA
Viale dei Rivi, 12 - 29020 Gossolengo (PC) - ITALIA
Tel.: (+39) 0523.779121 r.a.
Fax: (+39) 0523.778121
www.cmotrading.it E-mail: info@cmotrading.it

Timbro per il concessionario