

## Specifiche e grafico operativo DX340 con braccio posizionatore

### ■ Dimensioni di trasporto

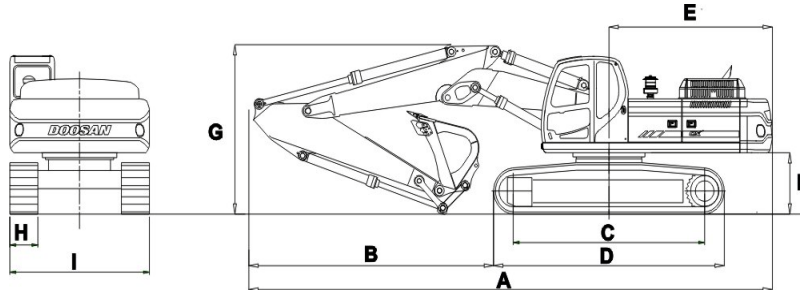

Dimensioni (mm.)	Avambr. (mt.)	
	2,60	3,20
<b>A</b> Lunghezza totale di spedizione	11212	11119
<b>B</b> Sbalzo anteriore	5232	5139
<b>C</b> Passo	4010	4010
<b>D</b> Lunghezza totale carro	4960	4960
<b>E</b> Raggio d'ingombro	3500	3500
<b>F</b> Luce libera alla torretta girevole	1195	1195
<b>G</b> Altezza max. del braccio per trasporto	3350	3295
<b>F</b> Luce libera alla torretta girevole	1195	1195
<b>H</b> Suole	600	600
<b>I</b> Larghezza carro	2990	2990

### Specifiche generali

Peso operativo	35.100 kg
----------------	-----------

### Dimensioni cilindro posizionale

Cilindro posizionale	D.170 x 1350 x 2010 ST.100
----------------------	----------------------------

### Benne

	PCSA	CECE
Gamma capacità (m <sup>3</sup> )	1,25 - 1,83	1,10 - 1,60

### Forza di scavo

Avambraccio (mt.)	2,60	3,20
Forza di strappo* (kN)	213	213
Forza di penetrazione* (kN)	207	170

\*con sovrappressione

### Manovrabilità

Pressione specifica al suolo (suole 600)	0,67 kgf/cm <sup>2</sup>
Velocità di marcia (alta/bassa)	4,6 / 3,1 km/h
Pendenza massima superabile	35° (70%)
Luce libera	506 mm

### Distanze operative

Lunghezza avambraccio (mt.)	2,60	3,20
<b>A</b> Altezza max. di scavo (mm.)	11769	12312
<b>B</b> Profondità max. di scavo (mm.)	6497	7042
<b>C</b> Distanza max. di scavo (mm.)	10437	11104
<b>D</b> Distanza max. di scavo al suolo (mm.)	10230	10913
<b>E</b> Profondità max. di scavo con fondo livellato per 2,5m	6318	6940
<b>F</b> Altezza max di carico	8398	8928

### ■ Diagramma di scavo

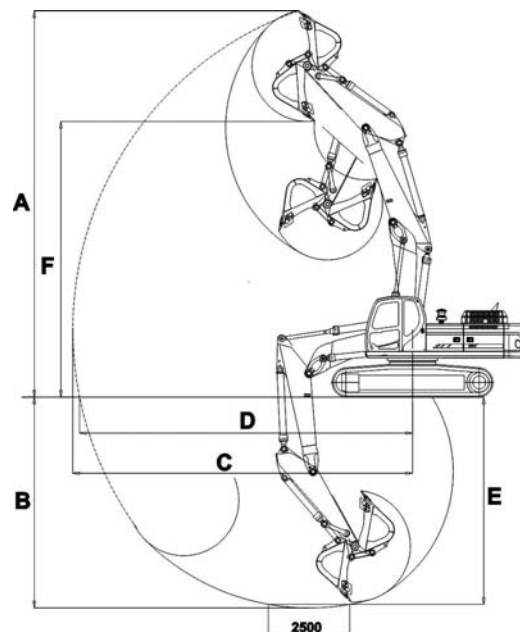

**Doosan Infracore Europe S.A.**  
Rue Achille Degrace, 1  
7080 Frameries, Belgium  
Tel.: +32 65 61 32 30  
Fax: +32 65 61 73 38

**CMO TRADING S.p.A.**  
IMPORTATORE ESCLUSIVO PER L'ITALIA  
Viale dei Rivi, 12 - 29020 Gossolengo (PC) - ITALIA  
Tel.: (+39) 0523.779121 r.a.  
Fax: (+39) 0523.778121  
www.cmotrading.it E-mail: info@cmotrading.it

Timbro per il concessionario