

Specifiche e grafico operativo

■ Dimensioni di trasporto

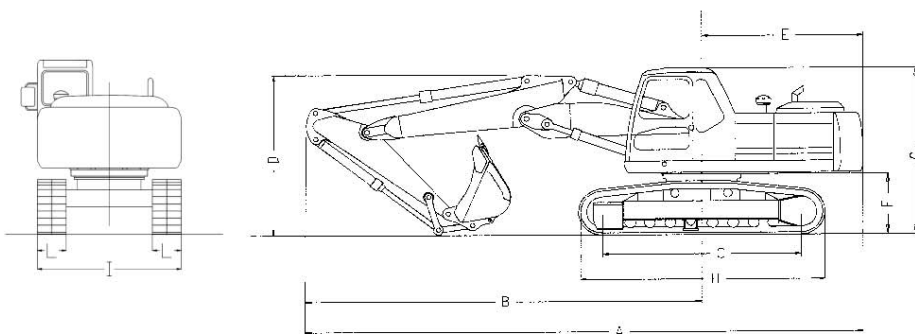

■ Specifiche generali

Peso operativo	14.800 kg
-----------------------	------------------

Benne	PCSA	CECE
Gamma capacità a colmo (m³)	0,28 ~ 0,76	0,25 ~ 0,65

Dimensioni (mm.)	Avambracci (mt.)		
	2,10	2,50	3,00
A Lunghezza totale di spedizione	7790	7800	7735
B Ingombro max. di rotazione per trasporto	5590	5600	5535
C Passo	3000	3000	3000
D Altezza max. del braccio per trasporto	2610	2770	3050
E Raggio d'ingombro	2200	2200	2200
F Luce libera alla torretta girevole	920	920	920
G Altezza cabina	2830	2830	2830
H Lunghezza totale carro	3710	3710	3710
I Larghezza carro	2500	2500	2500
L Larghezza suole	500	500	500

Manovrabilità

Pressione specifica al suolo (suole 600 mm)	0,39 kgf/cm ²
Velocità di marcia (alta/bassa)	3,4/4,9 km/h
Pendenza massima superabile	35° (70%)
Luce libera	410 mm

Distanze operative

Lunghezza avambraccio (mt.)	2,10	2,50	3,00
A Altezza max. di scavo (mm.)	9.110	9.510	9.920
B Profondità max. di scavo (mm.)	4.775	5.265	5.765
C Distanza max. di scavo (mm.)	7.870	8.360	8.860
D Distanza max. di scavo al suolo (mm.)	7.715	8.215	8.720
E Profondità max. di scavo con fondo livellato per 2,5m (mm.)	4.620	5.140	5.650

■ Diagramma di scavo

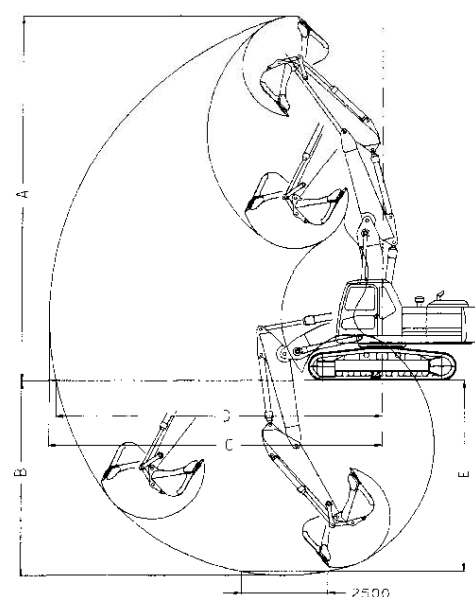

Forza di scavo

Avambraccio (mt.)	2,1	2,5	3
Forza di strappo* (kN)	82	82	82
Forza di penetrazione* (kN)	70	63	55

*con sovrappressione

- Peso operativo: 14.800 kg
- Capacità benna (CECE): 0,25 ~ 0,65 m³
- Potenza nominale motore: 71 kW / 1850 giri/min
- Braccio posizionale con avambraccio standard da 2,10 m disponibili avambracci opzionali da 2,50 m e da 3,00 m



• Caratteristiche tecniche

MOTORE

DAEWOO DB58TIS-C

TIPO

Motore a quattro tempi a iniezione diretta; raffreddamento ad acqua.

Aspirazione

Sovralimentata con turbocompressore
Intercooler aria-aria

NUMERO DI CILINDRI

6

POTENZA NOMINALE AL VOLANO

DIN 6271, net 71 KW (96 PS) a 1.950 giri/min
SAEJ1349, net 71 KW (95 HP) a 1.950 giri/min

CILINDRATA

5.785 cc

COPPIA MASSIMA

40 kgf.m (392 Nm) a 1.400giri/min

ALESAGGIO E CORSA

102 mm x 118 mm

AVVIAMENTO

24V motore elettrico

BATTERIE

2 x 12V x 100AH

• Struttura superiore piattaforma girevole

Costruzione a sezione scatolata e integralmente rinforzata. Lamiere d'acciaio di grande spessore.

• Sistema idraulico

Grazie al nuovo EPOS-V: Electronic Power Optimizing System (sistema elettronico di ottimizzazione della potenza) l'operatore è in grado di massimizzare le prestazioni di lavoro qualunque siano le condizioni operative, minimizzando nello stesso tempo il consumo di carburante.

- Il circuito idraulico rende possibile il funzionamento indipendente e coordinato di tutte le funzioni.
- Elevata forza di trazione ed alta velocità di marcia, grazie al sistema automatico di traslazione a due marce.
- Il sistema di pompe a sensori incrociati contribuisce a ridurre il consumo di carburante.
- Innesco automatico del funzionamento a vuoto.
- Sistema di selezione di 2 modalità operative e 2 livelli di potenza.
- Controllo motore e pompe assistito da computer.

POMPE PRINCIPALI

2 pompe a pistoni assiali con cilindrata variabile.

Massima portata olio 2 x 116 l/min

POMPA PILOTA

Pompa ad ingranaggi
Massima portata olio 27,7 l/min

MOTORE DI ROTAZIONE

Valvola limitatrice di pressione 265 bar

VALVOLE LIMITATECI DI PRESSIONE PRINCIPALI

Bracci/Benna
- Normale 324 bar
- Booster 343 bar

Circuito marcia 314 bar

• Pedali di traino con leve

Controllo mediante pressione pilota. La trazione indipendente per ciascun cingolo consente la controrotazione dei cingoli stessi. Le leve sono amovibili.

• Leve di comando movimenti

Controllo mediante pressione pilota. La leva di destra controlla il braccio base e la benna, la leva di sinistra controlla la rotazione ed il braccio.

• Cilindri idraulici

Canne e steli sono realizzati con materiali ad alta resistenza. Tutti i cilindri sono muniti di meccanismi ammortizzatori che ne permettono il funzionamento senza urti e ne prolungano la durata in servizio.

Cilindri Q.tà Alesaggio x dim.stelo x corsa

Soll.	2	100 x 70 x 1080 mm
Posiz.	1	130 x 90 x 1050 mm
Penetr.	1	115 x 80 x 1085 mm
Benna	1	95 x 65 x 1365 mm

• Postazione operatore

Cabina spaziosa, indipendente ed isolata dalle vibrazioni e dai rumori. La finestratura con vetri di sicurezza sui quattro lati consente una visibilità a 360°. Per la ventilazione, il parabrezza può scorrere verso l'alto ed essere fissato al tetto e il finestrino laterale è apribile. Il sedile, a schienale inclinabile, è completamente regolabile: avanti/indietro e su/giù. Condizionatore d'aria (optional). La cabina risponde alle norme ISO.

LIVELLI DI RUMOROSITÀ (a macchina in movimento)

Rumorosità esterna:

- Rumorosità esterna garantita al livello del suolo 104 dB(A) (2000/14/EC)
- Rumorosità esterna misurata al livello del suolo 103 dB(A) (2000/14/EC)
- Rumorosità all'orecchio dell'operatore:

72 dB (A) (ISO6396)

Meccanismo di rotazione

Motore a pistoni assiali ad alta coppia, con riduttore a planetari in bagno d'olio. Ralla di rotazione con cuscinetto a sfere a singola pista, con sfere sottoposte a taglio, con dentatura interna temperata ad induzione. Corona a dentatura interna e pignone in bagno di lubrificante. Il freno di stazionamento del meccanismo di rotazione è a disco innestato a molle e rilasciato dalla pressione idraulica. Un dispositivo di bloccaggio garantisce la sicurezza di trasporto della macchina.

VELOCITÀ DI ROTAZIONE

Da 0 a 12 giri/min

RAGGIO DI ROTAZIONE POSTERIORE

2.200 mm

Freni

Due freni a disco funzionanti in bagno d'olio sugli alberi di ingresso dei riduttori finali. Freno di stazionamento a disco innestato a molle e rilasciato dalla pressione idraulica.

• Traslazione

Ogni cingolo è azionato da un motore a pistoni assiali indipendente, dotato di valore di coppia elevato, tramite riduttori a planetari. I comandi a due leve o a pedali consentono una marcia regolare o la controrotazione a richiesta.

VELOCITÀ DI MARCIA

4,9/3,4 km/ora

MASSIMA FORZA DI TRAZIONE

Forza 12.570 kgf
Pendenza massima superabile 35° (70%) in continuo

• Capacità

Serbatoio carburante..... 230
Circuito di raffreddamento..... 22

LUBRIFICANTI

Olio motore..... 19
Trasmissioni di rotazione..... 3
Trasmissioni finali (ognuna)..... 2,5
Sistema idraulico..... 165
Serbatoio idraulico 89

• Sottocarro

Sottocarro tipo trattore. Ponte studiato per un uso gravoso, con struttura saldata in continuo e trattata per rilasciare le tensioni interne. Realizzato con materiali ad alta resistenza per la massima solidità. I telai laterali sono saldati in modo sicuro e rigido al ponte centrale. Rulli dei cingoli a lubrificazione permanente, ruote folli e ruote dentate a lubrificazione permanente. Suole a tripla costola in lega laminata e temperata ad induzione. Spine di collegamento lavorate con trattamento speciale a caldo. Tendicingoli idraulici con molle ammortizzatrici.

NUMERO DI RULLI E SUOLE (PER LATO)

Rulli superiori 1

SUOLA DA 500 MM

Rulli inferiori 7
Suole per cingolo 46
Lunghezza complessiva cingolo 3.490 mm

Capacità		Larghezza		Peso	Raccomandazione		
PCSA a colmo	CECE a colmo	Senza lame laterali	Con lame laterali		Avambraccio 2,1 m	Avambraccio 2,5 m	Avambraccio 3,0 m
0,28 m ³	0,25 m ³	544 mm	639 mm	306 kg	A	A	A
0,40 m ³	0,35 m ³	766 mm	861 mm	360 kg	A	A	A
0,52 m ³	0,45 m ³	948 mm	1.043 mm	415 kg	A	A	B
0,58 m ³	0,50 m ³	1.040 mm	1.140 mm	430 kg	A	B	C
0,64 m ³	0,55 m ³	1.124 mm	1.219 mm	460 kg	B	C	C
0,76 m ³	0,65 m ³	1.304 mm	1.399 mm	515 kg	C	C	C

- A. Per materiali di una densità inferiore od uguale a 2.000 kg/m³.
- B. Per materiali di una densità inferiore od uguale a 1.600 kg/m³.
- C. Per materiali di una densità inferiore od uguale a 1.100 kg/m³.