

SOLAR 210 wv

Peso operativo: 19.800 ~ 20.400 kg

Capacità benna (SAE): 0,5 ~ 1,18 m³

Potenza nominale motore: 115 kW (155 cv) / 2.200 giri/min



www.doosaninfracore.com

DOOSAN DAEWOO

Prestazioni

Questo escavatore idraulico monta un radiatore intercooler che garantisce la miglior resa nella sua categoria e un notevole risparmio dei consumi. Assicura buon rendimento, produttività ed efficienza grazie al sistema e-EPOS, una nuova versione del SISTEMA EPOS. Questo garantirà l'aumento della capacità operativa e la diminuzione del consumo di carburante.



Leve con tre pulsanti

Sulle leve sono montati tre pulsanti per il controllo delle attrezzature supplementari.

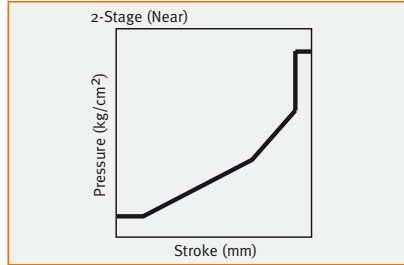

Maggior facilità di manovra e di controllo

Il nuovo distributore ed i manipolatori tecnologicamente più avanzati garantiscono un maggior controllo della velocità e precisione dei movimenti.



Motore intercooler

Il motore ha la miglior resa ed efficienza tra i motori della stessa categoria.



Non inquina grazie al motore ecologico

L'escavatore monta un motore conforme alle norme U.S. EPA Tier-II e alle norme Europee-II.



Affidabilità eccellente

Nel centro di controllo di DOOSAN vengono condotte prove complesse su tutti i prodotti per verificare che rispondano o che siano superiori agli standard del mercato.



Protezione della ventola

Una rete metallica è stata installata intorno alla ventola per prevenire incidenti durante la manutenzione.

Protezione sul turbo compressore

Per evitare che l'operatore possa inavvertitamente toccare la superficie calda del turbo compressore in fase di controllo del motore, è stata montata una protezione.

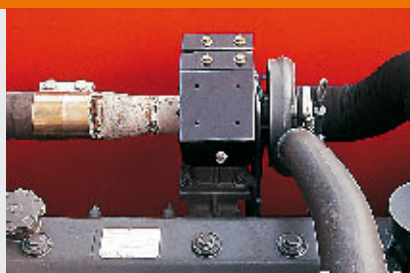

Ambiente di lavoro

Lo spazio all'interno della cabina e la visibilità dell'operatore sono conformi alle norme ISO. La cabina a rumorosità e vibrazioni ridotte è confortevole e garantisce all'operatore una postura sicura ed ergonomica.



Piantone dello sterzo regolabile

Il piantone dello sterzo è regolabile nell'inclinazione per adattarsi alla posizione ed alle preferenze dell'operatore per ottenere una guida più confortevole e precisa.

Maggior spazio per i movimenti dell'operatore

Gli strumenti, i controlli e tutti gli accessori sono stati collocati in cabina ottimizzando lo spazio e recuperando 300 mm di scorrimento del sedile per consentire all'operatore un maggior spazio per i movimenti dei piedi.

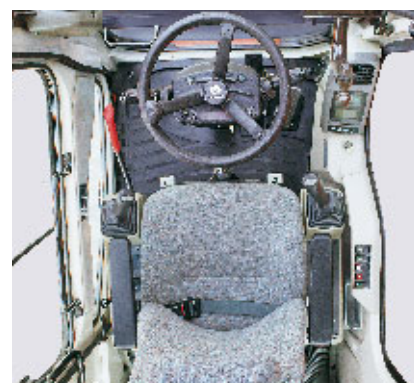

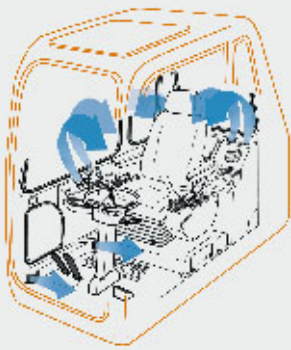

Condizionatore

Prevede un unico tasto per l'aria condizionata e per il riscaldamento e garantisce un perfetto sistema di circolazione dell'aria condizionata e dell'aria calda. La cabina è dotata di un sistema di sbrinatorio del vetro frontale per assicurare una miglior visibilità in tutte le condizioni lavoro.

- Filtro dell'aria di facile sostituzione
- Aeratori interno cabina più ampi
- Sistema di ricircolo dell'aria montato di serie
- Gruppo ventola-evaporatore montato in apposito vano



Portatlattina

In cabina è stato posto una portatlattina a scomparsa.

Presca supplementare di 12 V

La presa può essere usata per la ricarica del cellulare o per il funzionamento di un piccolo apparecchio digitale 12 V.

Vibrazioni della cabina ridotte

Il rumore proveniente dall'esterno è stato drasticamente ridotto grazie all'utilizzo di un sistema di isolamento acustico totale. Il risultato è paragonabile a quello di una vettura di ultima generazione. E' stato incorporato un sistema di isolamento viscoso, la cabina ed il sedile sono stati progettati per diminuire drasticamente le vibrazioni percepite dall'operatore.

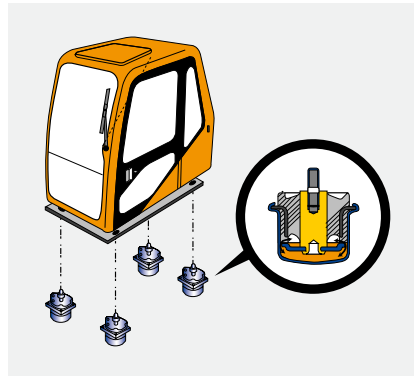

Tergicristallo lungo

La visuale frontale è più ampia grazie ad un tergicristallo più lungo.

Tettuccio più ampio

Il tettuccio può essere aperto per consentire che il movimento della benna venga controllato visivamente anche in fase di lavoro alla massima altezza.

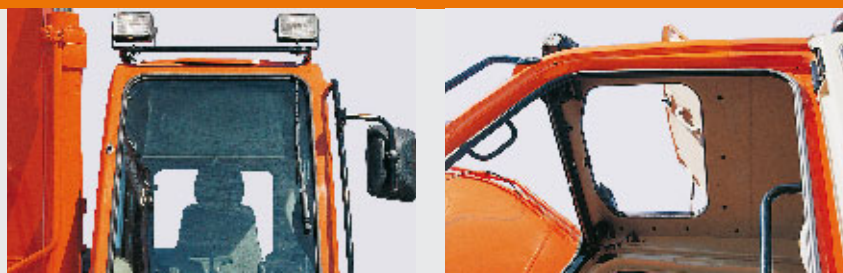

Manutenzione

I controlli di manutenzione periodica sono rapidi e semplici da eseguire.



Separatore di condensa

Il separatore di condensa realizzato in vetro trasparente è montato in una parte di facile accesso per una facile manutenzione al serbatoio combustibile.



Scatola accesso comandi elettrici

La scatola accesso comandi elettrici ha un'apertura a cassetto per agevolare le operazioni di manutenzione.



Funzione di controllo attraverso PC

E' possibile visualizzare graficamente i dati riguardanti la pressione della pompa, i giri del motore connettendo al PC il Controller e-EPOS della macchina. Altri dati relativi all'escavatore possono essere registrati, memorizzati e successivamente stampati.

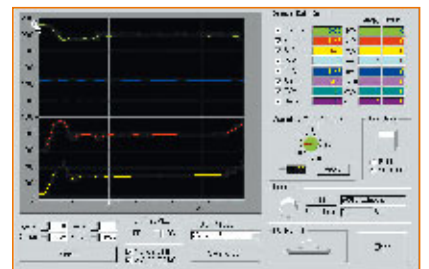

Grande serbatoio di combustibile

Per aumentare l'autonomia della macchina è stato installato un serbatoio per combustibile maggiorato, con una capacità di 350 lt.

Indicatore di livello

L'indicatore di livello del carburante, in dotazione su tutte le macchine, è installato sulla parte esterna del serbatoio e permette un controllo a vista facile del livello del combustibile.

Valvola olio motore

Per il cambio dell'olio motore è stato previsto un tubo flessibile completo di valvola con attacco rapido.



MONITOR CON DISPLAY GRAFICO LCD

Il monitor mostra sia il testo che le immagini per poter meglio visualizzare lo stato della macchina ed altri dati importanti.

OPERAZIONI MODO DI LAVORO SEMPLIFICATE

Le 3 modalità di lavoro presenti sui modelli precedenti sono state ridotte a due (scavo e scavo in sezione) per una selezione semplificata.

Modalità di scavo :

Scavo, livellamento, carico.

Modalità di scavo in sezione :

Scavo in sezione o operazioni che richiedono la rotazione completa.

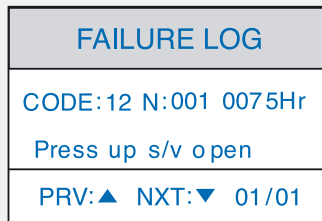

Funzioni di autocontrollo e registrazione rotture

I problemi correnti e la storia dei problemi vengono memorizzati in tempo reale per permettere una diagnosi corretta ed una riparazione più rapida.



Orologio con indicazione della data

L'orologio prevede anche l'indicazione della data.

Display con indicazione ore filtri

Sul display è possibile visualizzare le ore d'uso dei filtri e dell'olio idraulico. In questo modo risulta più semplice controllare gli intervalli di sostituzione e manutenzione.

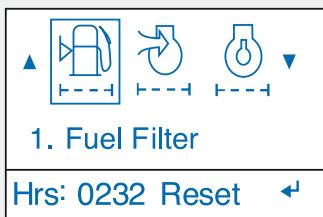

Display multilingue

Per una più semplice consultazione, il menu è multilingue.



Display con dati macchina in tempo reale

Sul display appaiono 28 dati riguardanti il funzionamento della macchina, come ad esempio la pressione della pompa ed i giri del motore.

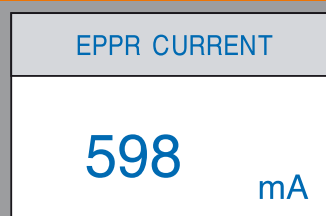

Caratteristiche tecniche



MOTORE

MODELLO

DOOSAN DB58TIS

TIPO

Motore diesel a quattro tempi, raffreddato ad acqua, 6 cilindri in linea, iniezione diretta. Intercooler aria-acqua.

POTENZA NOMINALE AL VOLANO

DIN 6271, net 115 kW (155 cv)
a 2.200 giri/min
SAE J1349, net 115 kW (155 Hp)
a 2.200 giri/min

CILINDRATA

5.785 cc

COPPIA MASSIMA

56 kgf.m (550 Nm) a 1.600 giri/min

ALESAGGIO E CORSA

102 x 118 mm

AVVIAMENTO

24 V motore elettrico

BATTERIE

2 x 12 V x 100 Ah

MINIMO AUTOMATICO

Il regime del motore viene ridotto automaticamente al minimo quando tutte le leve di comando restano in folle per circa 4 secondi. Si ottiene così un risparmio di energia e una riduzione del rumore.



SISTEMA IDRAULICO

Il nuovo sistema e-EPOS (Electronic Power Optimizing System) consente di ottenere un'efficienza ottimale e di ridurre il consumo di carburante.

- Funzionamento secondo 2 modelli di potenza
- Funzionamento secondo 2 modelli operativi
- Comando computerizzato del motore della pompa
- Il sistema idraulico consente il funzionamento totalmente indipendente o coordinato
- Sistema pompe con controllo incrociato di flusso e risparmio di carburante.
- Minimo automatico
- Sistema di trazione a due velocità, per maggior forza di trazione e velocità di marcia
- Coppia di frenatura aumentata con l'azione del motore di marcia
- Sistema di marcia prolungata

POMPE PRINCIPALI

2 pompe a pistoncini a portata variabile, pistoncini assiali.

Massima portata olio 2 x 239 l/min

POMPA SERVOCOMANDI

Pompa a ingranaggi
Massima portata olio 22 l/min
Pressione di servizio 39 bar

POMPA FRENI

Pompa a ingranaggi
Massima portata olio 20,9 l/min
Pressione di servizio 157 bar

POMPA STERZO

Pompa a ingranaggi
Massima portata olio 52,1 l/min
Pressione di servizio 152 bar

VALVOLE DI MASSIMA PRINCIPALI

Braccio monoblocco/Braccio articolato/Benna 343 bar
Circuito di traslazione 343 bar

VALVOLE DI SICUREZZA SOVRACCARICO

Circuito braccio monoblocco 353 bar
Circuito braccio articolato 353 bar
Circuito benna 353 bar

VALVOLA DI MASSIMA MOTORE DI ROTAZIONE

275 bar



CILINDRI IDRAULICI

Sono stati utilizzati steli e canne ad alta resistenza. È presente un meccanismo di ammortizzamento su tutti i cilindri, per avere un funzionamento regolare e una durata prolungata del cilindro.

MONOBLOCCO

Cilindri	Q'tà	Alesaggio x diam. stelo x corsa
Braccio monoblocco	2	120 x 85 x 1.245 mm
Avambraccio	1	135 x 95 x 1.538 mm
Benna	1	120 x 80 x 1.050 mm

BRACCIO ARTICOLATO

Cilindri	Q'tà	Alesaggio x diam. stelo x corsa
Braccio base	2	120 x 85 x 1.028 mm
Braccio posizionatore	1	200 x 130 x 682 mm
Avambraccio	1	135 x 95 x 1.538 mm
Benna	1	120 x 80 x 1.050 mm



STRUTTURA SUPERIORE A PIATTAFORMA GIREVOLE

Costruzione a sezione scatolata e integralmente rinforzata. Lamiere d'acciaio di grande spessore.



POSTAZIONE OPERATORE

Cabina a norma ISO, spaziosa, indipendente, isolata dalle vibrazioni e dai rumori. La finestratura con vetri di sicurezza sui 4 lati dà una visibilità a 360°. Il parabrezza può scorrere verso l'alto e scomparire nel tettuccio. La finestra laterale può essere lasciata aperta. Sedile inclinabile, regolabile: avanti/indietro alto/basso. Refrigerazione cabina (opzionale).



COMANDI 2 LEVE DI LAVORO

Controllo mediante pressione pilota. La leva di destra controlla il braccio monoblocco e la benna. La leva di sinistra controlla la lama e il meccanismo di stabilizzazione.

LIVELLI DI RUMOROSITÀ (A MACCHINA IN MOVIMENTO)

Rumorosità esterna:

– Rumorosità esterna garantita al livello del suolo

106 dB (A) (2000/14/EU)

– Rumorosità esterna misurata al livello del suolo

104 dB (A) (2000/14/EU)

Rumorosità all'orecchio dell'operatore: 75 dB (A)

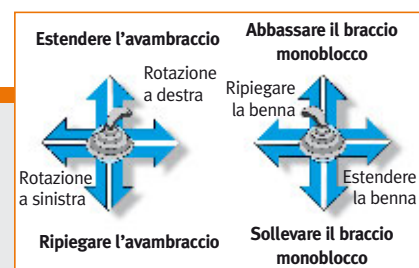



MECCANISMO DI ROTAZIONE

Motore a pistoni assiali ad alta coppia, con riduttore a planetari in bagno d'olio. Ralla di rotazione con cuscinetto a sfere a singola pista, con sfere sottoposte a taglio, con dentatura interna temperata a induzione. Corona a dentatura interna e pignone in bagno di lubrificante. La valvola di rotazione a reazione nulla è fissata internamente. Freno di sicurezza a disco, autoinnestato e rilasciato dal sistema idraulico. Un dispositivo di bloccaggio garantisce la sicurezza di trasporto della macchina.

VELOCITÀ DI ROTAZIONE

Da 0 a 12,5 giri/min

RAGGIO DI ROTAZIONE POSTERIORE

2.750 mm



TRASLAZIONE

Integralmente idrostatica. Trasmissione a due rapporti servoassistiti. Motore a pistoni assiali a coppia elevata, cilindrata variabile. I pedali di comando consentono una guida scorrevole. Assale frontale sterzante di tipo a riduzione sul mozzo. Asse posteriore rigido.

VELOCITÀ DI MARCIA

Da 0 a 35 km/ora

Come opzione, è disponibile una limitazione della velocità di massimo 20 km/ora.

MASSIMA FORZA DI TRAZIONE

Forza 10.750 kgf

Pendenza massima superabile

30,7° (59,4%) in continuo



SOTTOCARRO

Telaio studiato per un uso gravoso, con struttura saldata in continuo e trattata per ridurre le tensioni meccaniche interne. Realizzato con materiali ad alta resistenza per la massima solidità. Spine di collegamento lavorate con trattamento speciale a caldo. Pneumatici doppi 10,00-20-14PR(OTR) con distanziale. Assale anteriore oscillante idraulicamente.



FRENI

Due freni di servizio a disco in bagno d'olio, sigillati, a comando integralmente idraulico. Freno di stazionamento a disco in bagno d'olio sigillato, a comando idraulico.



CAPACITÀ (litri)

Serbatoio carburante 350
Circuito di raffreddamento 49

LUBRIFICANTI

Olio motore 20,5
Trasmissioni di rotazione 5
Trasmissioni finali 4 x 2
Serbatoio idraulico 160
Trasmissione 3,8
Differenziale anteriore 11
Differenziale posteriore 12



BENNE



PESO OPERATIVO

PESO DEI COMPONENTI PRINCIPALI (KG)

Monoblocco: 5.700 mm (inclusi cilindri e collegamenti)	2.300
Braccio articolato (inclusi i cilindri e collegamenti)	2.850
Avambraccio: 2.000 mm (braccio articolato)	588
Avambraccio: 2.400 mm	608
Avambraccio: 2.900 mm (Monoblocco)	683
Lama (compresi i cilindri)	915
Stabilizzatori (compresi cilindri & struttura)	1.336

ESEMPI DI PESO (COMPRESO 10% DI CARBURANTE)

Monoblocco (5.700 mm) - Avambraccio (2.900 mm) - Benna 0,86 m ³ SAE - Lama anteriore - Stabilizzatori posteriori	19.800 kg
Monoblocco (5.700 mm) - Avambraccio (2.400 mm) - Benna 0,86 m ³ SAE - 4 Stabilizzatori	19.950 kg
Braccio Articolato - Avambraccio (2.400 mm) - Benna 0,86 m ³ SAE - Lama anteriore - Stabilizzatori posteriori	20.350 kg

CAPACITÀ		LARGHEZZA		PESO	RACCOMANDAZIONE		
SAE, a colmo	CECE, a colmo	Senza lame laterali	Con lame laterali		Avambraccio di 2,0 m	Avambraccio di 2,4 m	Avambraccio di 2,9 m
0,50 m ³	0,45 m ³	688 mm	778 mm	532 kg	A	A	A
0,81 m ³	0,70 m ³	1.058 mm	1.168 mm	692 kg	A	A	A
0,86 m ³	0,75 m ³	1.118 mm	1.228 mm	680 kg	A	A	A
0,93 m ³	0,80 m ³	1.180 mm	1.290 mm	738 kg	A	A	A
1,05 m ³	0,90 m ³	1.302 mm	1.412 mm	792 kg	A	A	B
1,17 m ³	1,00 m ³	1.428 mm	1.538 mm	833 kg	A	B	C
1,18 m ³	1,10 m ³	1.560 mm	1.670 mm	887 kg	A	C	C

A. Per materiali di una densità inferiore od uguale a 2.000 kg/m³

B. Per materiali di una densità inferiore od uguale a 1.600 kg/m³

C. Per materiali di una densità inferiore od uguale a 1.100 kg/m³

Sottocarro

SOTTOCARRO CON STABILIZZATORI ANTERIORI E LAMA POSTERIORE

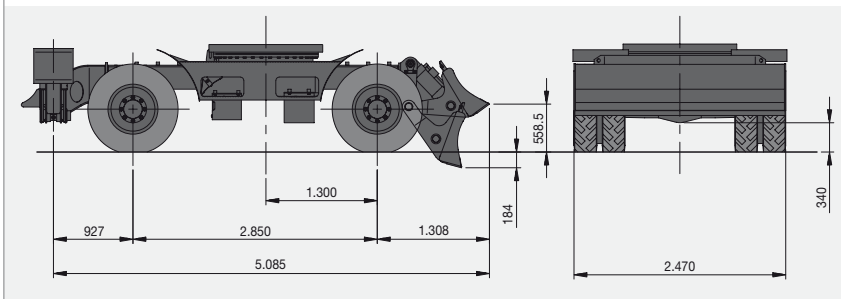

SOTTOCARRO CON DUE COPPIE DI STABILIZZATORI

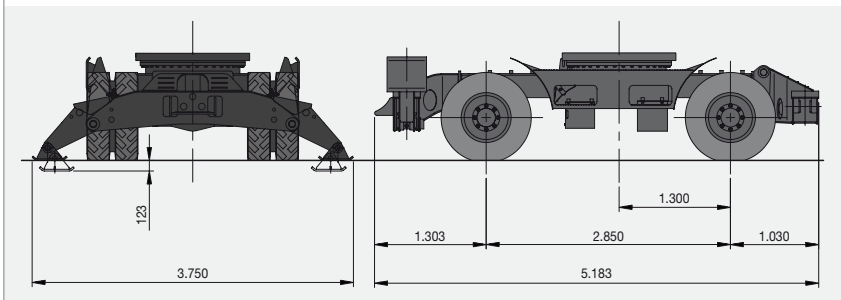

SOTTOCARRO CON LAMA ANTERIORE E STABILIZZATORI POSTERIORI

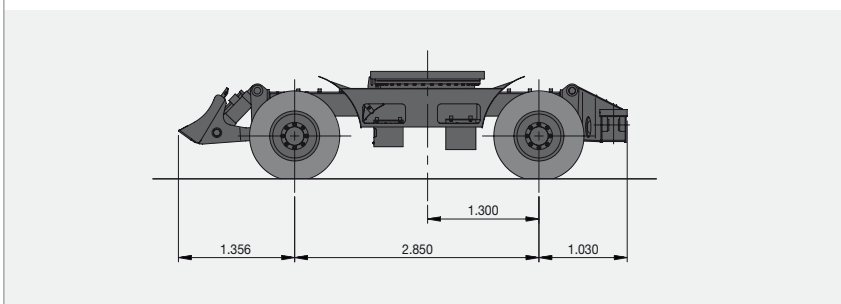

Attrezzatura standard & opzionale

ATTREZZATURA STANDARD

IMPIANTO IDRAULICO

- Rigeneratore flusso olio su monoblocco e avambraccio
- Valvole di tenuta su braccio e avambraccio
- Valvole a scarico incrociato su motore idraulico di rotazione
- Prese ausiliarie
- Power boost a sfioramento
- Impianto idraulico per martello

CABINA ED INTERNO CABINA

- Cabina montata su supporti ammortizzati
- Cabina insonorizzata ed isolata
- Aria condizionata
- Sedile regolabile con poggiatesta e bracciolo
- Vetro frontale con apertura a spinta e vetro inferiore apribile
- Luce in cabina
- Tergicristalli ad intermitenza
- Accendisigari e posacenere
- Portalattina
- Box termico
- Monitor con display
- Indicatore livello carburante
- Radio AM/FM e stereo
- Interruttore accensione radio
- Presa 12 V
- Porta di connessione PC per diagnostica
- Manipolatori con triplo interruttore

SICUREZZA

- Predellini di salita e corrimano rinforzati
- Predellini metallici rinforzati ed antiscivolo
- Cintura di sicurezza
- Leva di sicurezza
- Vetro antisfondamento
- Martelletto rompivetro
- Specchietti retrovisori destro e sinistro
- Valvole di sicurezza contro eventuale rottura tubi flessibili su braccio e avambraccio

ALTRI

- Filtro aria a doppio elemento
- Prefiltro
- Separatore acqua
- Separatore polvere per radiatore
- Sistema di prevenzione surriscaldamento motore
- Sistema di prevenzione riavviamento motore
- Sistema di auto-diagnosi
- Alternatore (24 V, 50 A)
- Avvisatore acustico
- Luci alogene (2 su cabina e 2 su braccio monoblocco)
- Pompette elettriche rifornimento gasolio
- Lama anteriore
- Stabilizzatori posteriori

ATTREZZATURA OPZIONALE

SICUREZZA

- Dispositivo antiribaltamento
- Protezione cabina superiore e frontale (FOGS standard)
- Cicalino traslazione
- Cicalino traslazione e rotazione
- Lampeggiante

CABINA ED INTERNO CABINA

- Aletta parasole
- Tettuccio

ALTRI

- Impianto idraulico per rotazione utensile
- Doppio filtro gasolio
- Luci supplementari (4 frontali e 2 posteriori)
- Alternatore maggiorato (24 V, 80 A)
- Lama posteriore
- Stabilizzatori anteriori

Valvole di sicurezza contro eventuale rottura tubi flessibili su braccio e avambraccio

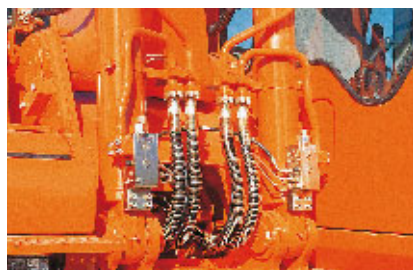

Aletta parasole

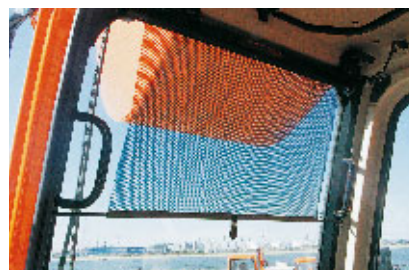

Luci supplementari



Pompette elettriche rifornimento gasolio



Lampeggiante



Specifiche e grafico operativo

BRACCIO MONOBLOCCO

DIMENSIONI

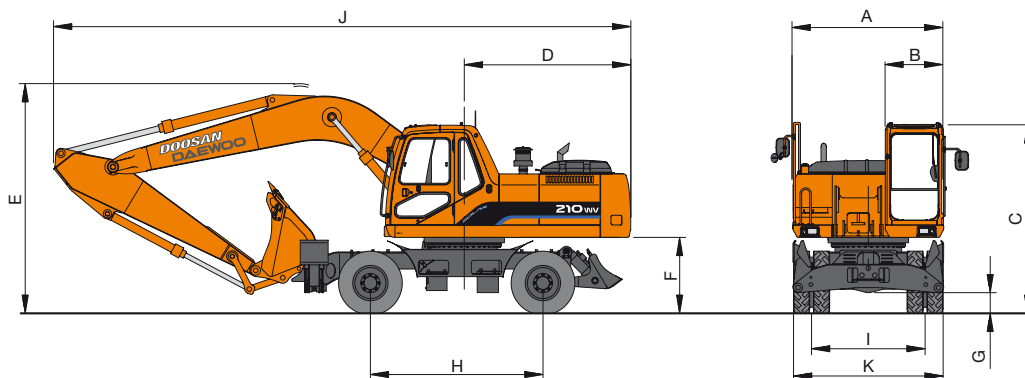

A	Larghezza fuori tutto struttura superiore	2.494 mm
B	Larghezza fuori tutto cabina	960 mm
C	Altezza fuori tutto cabina	3.111 mm
D	Raggio di rotazione posteriore	2.750 mm
E	Altezza fuori tutto	
	Lunghezza avambraccio (2,9 m)	3.790 mm
	Lunghezza avambraccio (2,4 m)	3.790 mm
F	Altezza libera sotto il contrappeso	1.254 mm
G	Luce libera	340 mm
H	Interasse	2.850 mm
I	Carreggiata	1.874 mm
J	Lunghezza fuori tutto	
	Lunghezza avambraccio (2,9 m)	9.535 mm
	Lunghezza avambraccio (2,4 m)	9.535 mm
K	Larghezza fuori tutto pneumatici con parafanghi	
	<i>Pneumatico doppio 10.00-20-14PR</i>	2.496 mm

GRAFICO OPERATIVO

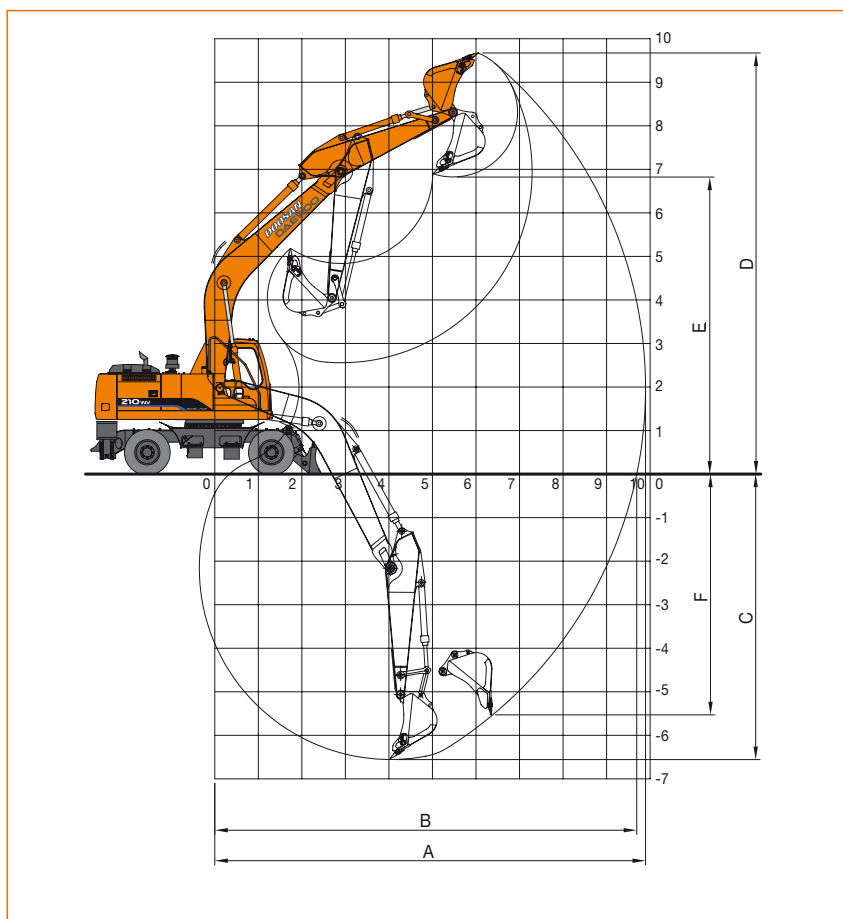

FORZA DI SCAVO (SAE)

		2,9 m	2,4 m	2,0 m
Forza di strappo *	kgf	13.100	13.100	13.100
	kN	129	129	129
Forza di penetrazione *	kgf	10.124	12.300	14.200
	kN	99	121	139

* con sovraccarico

Lunghezza braccio monoblocco (5,7 m)

Lunghezza avambraccio **2.900 mm** **2.400 mm**

A. Sbraccio max. di scavo	9.895 mm	9.572 mm
B. Sbraccio max. al suolo	9.694 mm	9.363 mm
C. Profondità max. di scavo	6.560 mm	6.058 mm
D. Altezza max. di scavo	9.867 mm	9.857 mm
E. Altezza max. di carico	6.825 mm	6.604 mm
F. Muro verticale max.	5.868 mm	5.389 mm

BRACCIO ARTICOLATO

DIMENSIONI

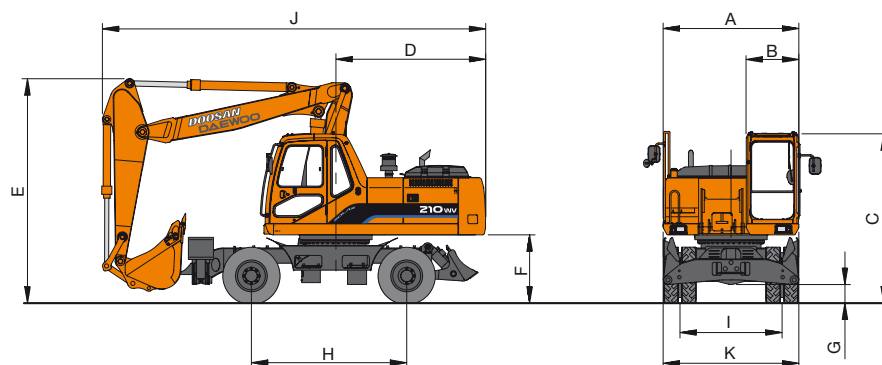

A	Larghezza fuori tutto struttura superiore	2.494 mm
B	Larghezza fuori tutto cabina	960 mm
C	Altezza fuori tutto cabina	3.111 mm
D	Raggio di rotazione posteriore	2.750 mm
E	Altezza fuori tutto	
	Lunghezza avambraccio (2,4 m)	3.990 mm
	Lunghezza avambraccio (2,0 m)	3.990 mm
F	Altezza libera sotto il contrappeso	1.254 mm
G	Luce libera	340 mm
H	Interasse	2.850 mm
I	Carreggiata	1.874 mm
J	Lunghezza fuori tutto	
	Lunghezza avambraccio (2,4 m)	7.029 mm
K	Larghezza fuori tutto pneumatici con parafanghi	
	Pneumatico doppio 10.00-20-14PR	2.496 mm

GRAFICO OPERATIVO

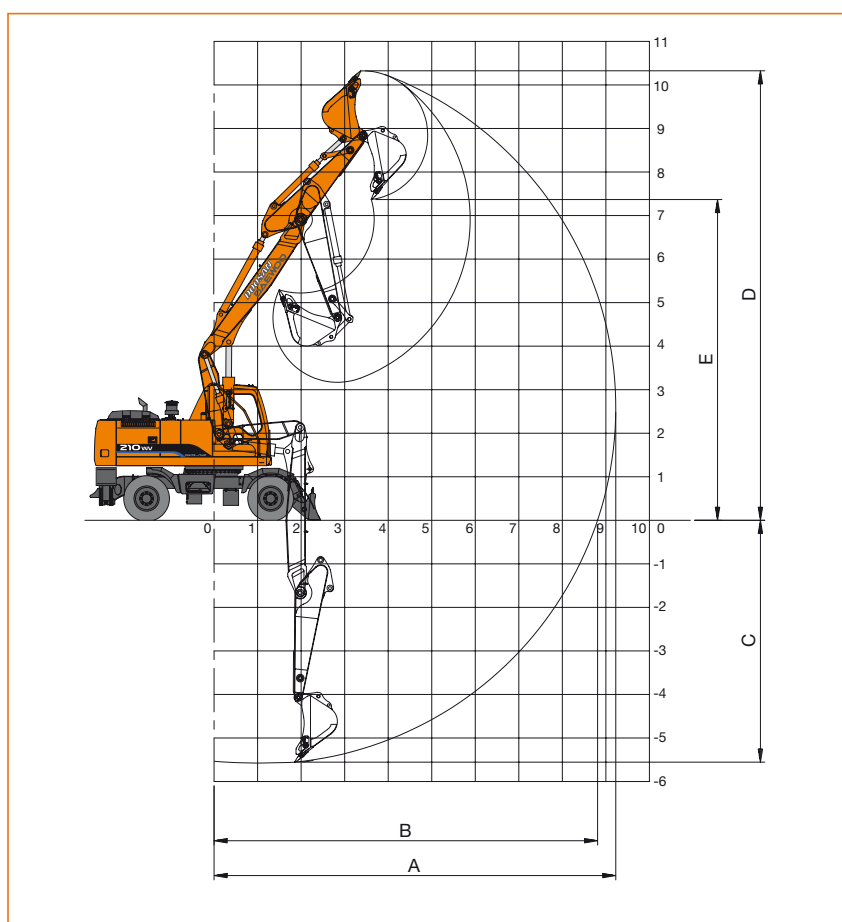

FORZA DI SCAVO (SAE)

		2,4 m	2,0 m
Forza di strappo *	kgf	13.100	13.100
	kN	129	129
Forza di penetrazione *	kgf	12.300	14.200
	kN	121	139

* con sovraccarico

Braccio articolato

Lunghezza avambraccio	2.400 mm	2.000 mm
A. Sbraccio max. di scavo	9.224 mm	8.736 mm
B. Sbraccio max. al suolo	8.793 mm	8.388 mm
C. Profondità max. di scavo	5.557 mm	5.130 mm
D. Altezza max. di scavo	10.325 mm	9.746 mm
E. Altezza max. di carico	7.368 mm	6.749 mm

Capacità di sollevamento

BRACCIO MONOBLOCCO

STANDARD

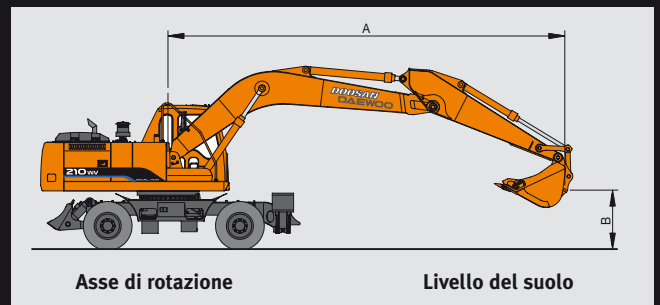

Braccio monoblocco : 5,7 m

Avambraccio : 2,9 m

Benna : SAE 0,86 m³ (CECE 0,75 m³)

Unità : 1.000 kg

Condizioni di sollevamento: libero sulle ruote, lama o stabilizzatori al suolo

A(m)	2		3		4		5		6		7		8		Sbraccio massimo		A(m)		
	□	□	□	□	□	□	□	□	□	□	□	□	□	□	□	□			
7																	*3,14/3,14	2,45/3,14	6,93
6																	*3,15/3,15	2,05/3,15	7,57
5									*4,00/4,00	3,09/4,00	*3,94/3,94	*2,35/3,94	*3,31/3,31	1,81/3,31			*3,22/3,22	1,80/3,22	8,03
4							*4,95/4,95	4,01/4,95	*4,52/4,52	2,98/4,52	4,22/4,25	2,28/4,25	3,36/4,11	1,77/3,79			3,12/3,34	1,63/3,34	8,34
3			*10,46/10,46	8,14/10,46	*7,36/7,36	5,31/7,36	*5,93/5,93	3,79/5,93	*5,13/5,13	2,85/5,13	4,13/4,64	2,20/4,64	3,31/4,34	1,73/3,74			2,97/3,52	1,53/3,36	8,52
2			*7,25/7,25	*7,25/7,25	*8,97/8,97	4,96/8,97	6,87/6,90	3,59/6,90	5,15/5,75	2,72/5,75	4,03/5,05	2,12/4,56	3,25/4,59	1,68/3,68			2,90/3,77	1,47/3,28	8,59
1			*6,21/7,25	*6,21/7,25	9,61/10,17	4,71/10,17	6,68/7,73	3,42/7,64	5,02/6,32	2,61/5,70	3,95/5,43	2,05/4,48	3,20/4,83	1,63/3,63			2,89/4,12	1,45/3,28	8,53
0	*3,93/3,93	*3,93/3,93	*7,35/7,25	7,04/7,25	9,44/10,85	4,57/10,85	6,54/8,31	3,31/7,50	4,93/6,75	2,53/5,61	3,89/5,73	1,99/4,41	3,17/5,02	1,60/3,59			2,96/4,59	1,49/3,36	8,35
-1	*6,24/6,24	*6,24/6,24	*9,28/9,28	7,04/9,28	9,37/11,10	4,51/10,92	6,47/8,62	3,25/7,43	4,87/7,01	2,48/5,55	3,85/5,91	1,96/4,37	3,15/5,08	1,58/3,57			3,12/5,05	1,57/3,54	8,05
-2	*8,57/8,57	*8,57/8,57	*11,79/11,79	7,09/11,79	9,38/11,00	4,52/10,92	6,46/8,65	3,23/7,41	4,86/7,06	2,46/5,53	3,85/5,90	1,95/4,37					3,41/5,32	1,72/3,87	7,60
-3	*11,17/11,17	*11,17/11,17	*13,80/13,80	7,19/13,80	9,44/10,54	4,56/10,54	6,49/8,38	3,26/7,44	4,88/6,83	2,48/5,56							3,90/5,63	1,99/4,43	6,97
-4	*14,27/14,27	*14,27/14,09	*12,45/12,45	7,34/12,45	9,55/9,64	4,66/9,64	6,57/7,69	3,33/7,52	4,96/6,16	2,55/5,64							4,81/5,98	2,48/5,47	6,12
-5			*10,34/10,34	7,56/10,34	*8,05/8,05	4,82/8,05											*6,38/6,38	3,55/6,38	4,92

OPZIONALE

Braccio monoblocco : 5,7 m

Avambraccio : 2,4 m

Benna : SAE 0,86 m³ (CECE 0,75 m³)

Unità : 1.000 kg

Condizioni di sollevamento: libero sulle ruote, lama o stabilizzatori al suolo

A(m)	2		3		4		5		6		7		8		Sbraccio massimo		A(m)		
	□	□	□	□	□	□	□	□	□	□	□	□	□	□	□				
8																	*4,11/4,11	3,38/4,11	5,69
7									*4,52/4,52	3,12/4,52							*3,94/3,94	2,59/3,94	6,40
6									*4,61/4,61	3,09/4,61	4,24/4,71	2,33/4,71					*3,88/3,88	2,16/3,88	7,27
5									*4,98/4,98	3,02/4,98	4,21/4,84	2,30/4,74					3,52/3,91	1,88/3,91	7,75
4			*9,70/9,70	8,55/9,70	*7,31/7,31	5,50/7,31	*6,17/6,17	3,90/6,17	5,34/5,52	2,91/5,52	4,15/5,15	2,24/4,67	3,31/4,45	1,74/3,73			3,25/4,01	1,71/3,67	8,07
3					9,16/9,16	5,13/9,16	6,97/7,21	3,70/7,21	5,21/6,16	2,80/5,89	4,07/5,54	2,17/4,59	3,27/5,17	1,71/3,69			3,09/4,18	1,61/3,49	8,26
2					9,70/10,79	4,82/10,79	6,75/8,22	3,52/7,71	5,08/6,80	2,68/5,75	3,99/5,94	2,10/4,51	3,23/5,40	1,67/3,65			3,02/4,42	1,55/3,42	8,33
1					9,47/11,84	4,63/11,00	6,59/9,01	3,38/7,54	4,97/7,35	2,59/5,64	3,92/6,31	2,04/4,44	3,19/5,61	1,64/3,61			3,03/4,76	1,55/3,43	8,27
0			*5,55/5,55	*5,55/5,55	9,36/12,31	4,55/10,89	6,49/9,50	3,29/7,43	4,90/7,74	2,52/5,57	3,87/6,57	2,00/4,39	3,17/5,73	1,62/3,58			3,11/5,23	1,59/3,53	8,09
-1	*5,43/5,43	*5,43/5,43	*8,45/8,45	7,09/8,45	9,34/12,35	4,53/10,87	6,45/9,69	3,26/7,39	4,86/7,91	2,49/5,53	3,85/6,67	1,98/4,37					3,30/5,88	1,69/3,74	7,77
-2	*8,58/8,58	*8,58/8,58	*11,92/11,92	7,16/11,92	9,37/12,02	4,55/10,90	6,45/9,56	3,26/7,39	4,88/7,83	2,49/5,53	3,86/6,51	1,99/4,38					3,64/6,12	1,87/4,12	7,30
-3	*12,07/12,07	*12,07/12,07	*14,47/14,47	7,28/14,47	9,46/11,29	4,62/10,99	6,51/9,06	3,31/7,45	4,91/7,38	2,53/5,58							4,22/6,37	2,19/4,79	6,65
-4	*16,51/16,51	15,40/16,51	*12,69/12,69	7,45/12,69	9,60/10,00	4,74/10,00	6,62/7,99	3,40/7,57									5,35/6,60	2,80/6,07	5,75
-5					*7,63/7,63	4,94/7,63											*6,67/6,67	4,23/6,67	4,45

Nota: 1. I valori si basano sulle norme SAE J1097

2. Il punto di carico è il gancio nella parte posteriore della benna

3. * = I valori di carico nominali si basano sulla capacità idraulica

4. I carichi nominali non eccedono l'87% della capacità idraulica o il 75% della capacità di rovesciamento



: Valore nominale per la parte anteriore



: Valore nominale per il lato o per rotazioni di 360°



: Livello del suolo

BRACCIO ARTICOLATO

STANDARD

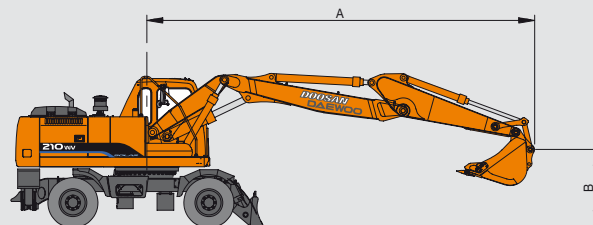

Asse di rotazione

Livello del suolo

Braccio articolato

Avambraccio : 2,4 m

Benna : SAE 0,86 m³ (CECE 0,75 m³)

Unità : 1.000 kg

Condizioni di sollevamento: libero sulle ruote, lama o stabilizzatori al suolo

A(m)	3		4		5		6		7		8		Sbraccio massimo		A(m)
	□	□	□	□	□	□	□	□	□	□	□	□	□	□	
B(m) 8					*3,58/*3,58	*3,58/*3,58							*3,81/*3,81	*3,81/*3,81	5,26
7					*3,20/*3,20	*3,20/*3,20	*3,69/3,69	3,15/*3,69					*3,87/*3,87	2,91/*3,87	6,24
6					*3,33/*3,33	*3,33/*3,33	*3,58/3,58	3,16/*3,58					*3,97/*3,97	2,38/*3,97	6,94
5					*3,79/*3,79	*3,79/*3,79	*3,81/3,81	3,10/*3,81	*3,94/*3,94	2,34/*3,94			3,87/*3,98	2,07/*3,98	7,44
4	*8,20/*6,20	*6,20/*6,20	*5,08/*5,08	*5,08/*5,08	*4,53/*4,53	4,05/*4,53	*4,25/4,25	3,01/*4,25	*4,15/*4,15	2,30/*4,15			3,55/*4,01	1,87/*4,01	7,78
3			*6,68/*6,68	5,40/*6,68	*5,46/*5,46	3,86/*5,46	*4,82/*4,82	2,90/*4,82	4,20/*4,49	2,24/*4,49			3,37/*4,11	1,76/*3,81	7,97
2			*8,31/*8,31	5,06/*8,31	*6,44/*6,44	3,67/*6,44	5,26/*3,45	2,78/*5,45	4,12/*4,90	2,17/4,66	3,32/*4,65	1,71/3,76	3,29/*4,28	1,70/3,72	8,04
1			*9,63/*9,63	4,83/*9,63	6,84/*7,33	3,51/*7,33	5,15/*6,06	2,68/5,84	4,06/*5,32	2,11/4,59			3,31/*4,54	1,70/3,74	7,98
0	*6,62/*6,62	*6,62/*6,62	9,69/*10,53	4,71/*10,53	6,72/*8,04	3,42/7,70	5,07/*6,58	2,62/5,76	4,01/*5,68	2,07/4,54			3,41/*4,92	1,75/3,86	7,79
-1	*9,65/*9,65	7,28/*9,65	9,65/*11,04	4,67/*11,04	6,67/*8,53	3,37/7,64	5,03/*6,97	2,58/5,72	4,00/*5,95	2,05/4,53			3,64/*5,48	1,87/4,12	7,46
-2	*13,77/*13,77	7,35/*13,77	9,68/*11,20	4,70/*11,20	6,68/*8,75	3,38/7,65	5,04/*7,15	2,59/5,73					4,05/*6,00	2,10/4,59	6,97
-3			9,77/*10,97	4,78/*10,97	6,74/*8,63	3,43/7,72							5,15/*7,01	2,67/5,86	5,97

OPZIONALE

Braccio articolato

Avambraccio : 2,0 m

Benna : SAE 0,93 m³ (CECE 0,80 m³)

Unità : 1.000 kg

Condizioni di sollevamento: libero sulle ruote, lama o stabilizzatori al suolo

A(m)	2		3		4		5		6		Sbraccio massimo		A(m)		
	□	□	□	□	□	□	□	□	□	□	□	□			
B(m) 8													*3,85/*3,85	*3,85/*3,85	4,28
7					*3,74/*3,74	*3,74/*3,74							*3,96/*3,96	3,62/*3,96	5,45
6					*3,80/*3,80	*3,80/*3,80	*4,02/*4,02	3,04/*4,02					*4,11/*4,11	2,83/*4,11	6,24
5			*4,45/*4,45	*4,45/*4,45	*4,25/*4,25	4,09/4,25	*4,19/*4,19	3,00/*4,19					*4,29/*4,29	2,39/*4,29	6,79
4			*5,74/*5,74	5,54/*5,74	*4,97/*4,97	3,92/*4,97	*4,59/*4,59	2,91/*4,59	4,16/*4,48	2,22/*4,48			4,00/*4,50	2,12/*4,50	7,16
3			*7,35/*7,35	5,17/*7,35	*5,88/*5,88	3,72/*5,82	*5,13/*5,13	2,80/*5,13	4,10/*4,78	2,16/4,63			3,76/*4,73	1,97/4,25	7,37
2			*8,90/*8,90	4,85/*8,90	*6,81/*6,81	3,53/*6,77	5,14/*5,73	2,69/*5,73	4,03/*5,15	2,10/4,56			3,66/*5,01	1,89/4,14	7,44
1			9,59/*10,06	4,65/*10,06	6,68/*7,63	3,40/7,21	5,04/*6,29	2,60/5,73	3,98/*5,52	2,05/4,51			3,67/*5,34	1,88/4,15	7,38
0			9,49/*10,28	4,57/*10,78	6,58/7,55	3,32/7,11	4,97/*6,76	2,55/5,66	3,95/*5,84	2,02/4,47			3,80/*5,72	1,95/4,31	7,17
-1	*12,47/*12,47	7,14/*12,47	9,48/*11,12	4,57/11,04	6,56/7,52	3,29/7,09	4,95/*7,06	2,53/5,64					4,11/*6,18	2,11/4,66	6,82
-2			9,54/*11,12	4,62/11,11	6,59/7,55	3,32/7,12	4,99/*7,13	2,56/5,68					4,68/*6,76	2,41/5,31	6,28

Nota: 1. I valori si basano sulle norme SAE J1097

2. Il punto di carico è il gancio nella parte posteriore della benna

3. * = I valori di carico nominali si basano sulla capacità idraulica

4. I carichi nominali non eccedono l'87% della capacità idraulica o il 75% della capacità di rovesciamento

□ : Valore nominale per la parte anteriore

□ : Valore nominale per il lato o per rotazioni di 360°

○ : Livello del suolo



DAEWOO diventa DOOSAN

Il 29 aprile 2005, il gruppo DOOSAN ha acquisito DAEWOO Heavy Industries & Machinery.

Con un fatturato stimato a nove miliardi di Euro nel 2005, DOOSAN e i suoi 23.000 collaboratori confermano la loro posizione nella cerchia sempre più ristretta, a livello mondiale, di fornitori di macchinari per l'industria pesante.

Questo nuovo e importante polo del settore delle infrastrutture industriali e pubbliche guarda decisamente al futuro con le sue tecnologie d'avanguardia e i suoi investimenti nella ricerca e sviluppo.

Gli strumenti a disposizione del gruppo sono solide strutture finanziarie, grandi investimenti, esperienza centenaria e una straordinaria motivazione.

DOOSAN Infracore ambisce a diventare leader mondiale, proponendo soluzioni industriali globali ai propri clienti.

Thierry Deschamps : "Il nostro obiettivo è diventare un "full-liner", sviluppando e integrando varie attività a monte e a valle della nostra attività principale. Le risorse e il know-how del gruppo DOOSAN Infracore ci permetteranno di progredire e di ampliare la gamma dei nostri prodotti e servizi."

Doosan Infracore Europe S.A.

1^A, rue Achille Degrâce
7080 Frameries
Belgium
Tel : +32-65-61 32 30 • Fax : +32-65-67 73 38

Doosan Infracore France S.A.

1/3 rue Pavlov, Z.A. des Bruyères
78190 Trappes, France
Tel : +33-1-30 16 21 41 • Fax : +33-1-30 16 21 44

Doosan Infracore U.K., Ltd.

Doosan House, Unit 6.3, Nantgarw Park
Cardiff CF47QU, U.K.
Tel : +44-1443-84-2273 • Fax : +44-1443-84-1933

Doosan Infracore Germany GmbH

Hans-Böckler-Str. 29
D-40764, Langenfeld-Fuhrkamp, Germany
Tel : +49-2173-8509-18 • Fax : +49-2173-8509-45

Seoul Head Office

Doosan Tower 26th FL. 18-12, Euljiro-6Ga,
Jung-Gu, Seoul, Korea 100-730
Tel : +82-2-3389-8114 • Fax : +82-2-3389-8117



Le illustrazioni non dimostrano necessariamente il prodotto nella sua versione di base. Non tutti i prodotti sono disponibili su tutti i mercati. Il materiale e le specifiche possono cambiare senza avvertenza.